

# Polflex

Athena - Epico - Wien





## Epico

In the sign of well-being, elegance and functionality. A comfortable and congenial environment in which to meet, think and co-ordinate. A space designed for the most contemporary executive office requirements. Epico is the synthesis of the Polflex solid and time-honoured leather handcrafting tradition.

Nel segno del benessere, dell'eleganza e della funzionalità. Un ambiente comodo e accogliente per ricevere, pensare, coordinare. Uno spazio progettato per le più attuali esigenze dell'ufficio direzionale. Epico è la sintesi della tradizione artigianale, solida ed antica, della Polflex nella lavorazione del cuoio.

À l'enseigne du bien-être, de l'élégance et de la fonctionnalité. Un environnement pratique et accueillant pour recevoir, penser, coordonner. Un espace conçu pour satisfaire les exigences du bureau de direction d'aujourd'hui. Epico est la synthèse de la tradition artisanale, solide et aux profondes racines, de Polflex dans le travail du cuir.

Im Zeichen von positivem Lebensgefühl, Eleganz und Zweckmäßigkeit. Ein bequemes, behagliches Ambiente, um Personen zu empfangen, nachzudenken, die Arbeit zu koordinieren. Ein Raum, der für die modernen Anforderungen von Direktionsbüros entwickelt wurde. Epico ist das Beste aus der handwerklichen Tradition in der Verarbeitung von Leder von Polflex, solide und altbewährt.

En el signo del bienestar, de la elegancia y de la funcionalidad. Un ambiente cómodo y acogedor para recibir, pensar, coordinar. Un espacio diseñado para las exigencias más actuales de la oficina de dirección. Epico es la síntesis de la tradición artesanal, sólida y antigua de Polflex, en la elaboración del cuero.



## Conference Tables

The unmistakable sign of prestige. Tables meeting the requirements of our times.

Comfort, convenience, functionality combined with elegance, style and refinement. A place where best to meet, manage and organise people and activities.

Il segno inconfondibile del prestigio. Tavoli che rispondono alle esigenze dei tempi che stiamo vivendo. Comodità, comfort, funzionalità combinati ad eleganza, stile, raffinatezza. Un luogo per incontrare, dirigere, organizzare al meglio le attività e le persone.

Le signe unique du prestige. Des tables qui répondent aux exigences du travail d'aujourd'hui. La commodité, le confort, la fonctionnalité associées à l'élégance, au style, au raffinement. Un endroit pour rencontrer, diriger, organiser au mieux les activités et les personnes.

Ein Einrichtungsstück von unverkennbar hohem Prestige. Tische, die den Bedürfnissen unserer heutigen Zeit entsprechen. Bequemlichkeit, Komfort, Zweckmäßigkeit in Verbindung mit Eleganz, Stil, Raffinesse. Ein Ort für Begegnungen, Führungspersönlichkeiten, für optimale Organisation von Arbeit und Menschen.

La sensación inconfundible del prestigio. Mesas que responden a las exigencias de las épocas que estamos viviendo. La comodidad, el confort y la funcionalidad combinados con la elegancia, el estilo y el refinamiento. Un espacio para reunirse, dirigir y organizar a la perfección las actividades y las personas.

The tops are available with full-grain leather or leatherette covering. The bases are in marble, full-grain leather, split leather or wood. The tables are also made to measure in different sizes, shapes and finishes, to meet any requirement with maximum versatility.

I piani sono disponibili con rivestimento in cuoio pieno fiore o in cuoietto. Le basi in marmo, in cuoio pieno fiore, in cuoietto o in legno. I tavoli vengono costruiti anche su misura, in svariate dimensioni, forme e finiture, per qualsiasi esigenza e nel segno della massima versatilità.

Les plateaux sont disponibles avec revêtement en cuir pleine fleur ou en cuir rectifié. Les bases sont en marbre, en cuir pleine fleur, en croûte de cuir ou en bois. Les tables sont construites également sur mesure, en différentes dimensions, formes et finitions, pour satisfaire tous les besoins, à l'encontre de la plus grande polyvalence.

Die Tischplatten sind mit Überzug aus Vollnarbenleder oder Spaltleder verfügbar. Die Gestelle sind aus Marmor, Sattelle, Spaltleder oder aus Holz. Die Tische werden auch nach Maß gefertigt, in verschiedenen Abmessungen, Formen und Ausführungen, für jedes Bedürfnis und im Zeichen größter Vielseitigkeit.

Los tableros están disponibles con revestimiento de cuero plena flor o de serraje. Las bases son de mármol, de cuero plena flor, de "cuoietto" o de madera. Las mesas se construyen también a medida, en distintas dimensiones, formas y acabados, para cualquier exigencia ya la enseña de la máxima versatilidad.

535

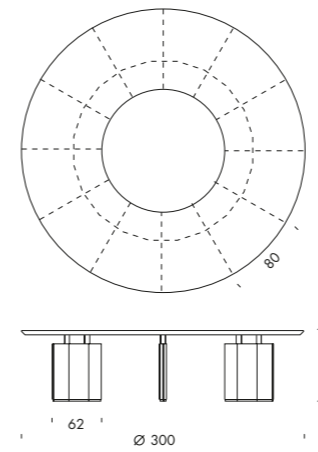

528 - 529

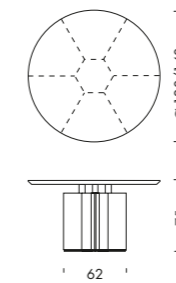



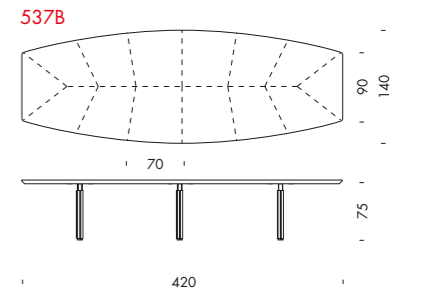
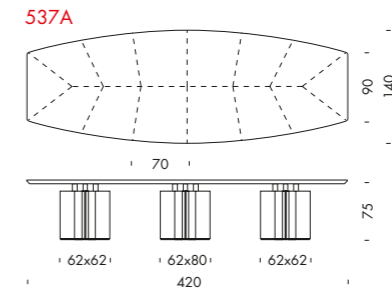
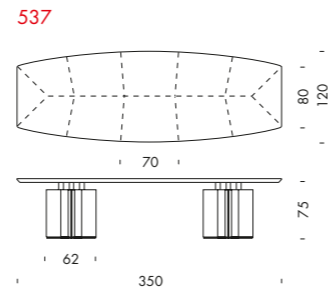
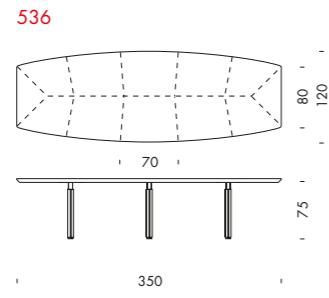
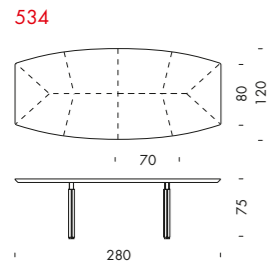



cabinet 255

table 534

armchair 548

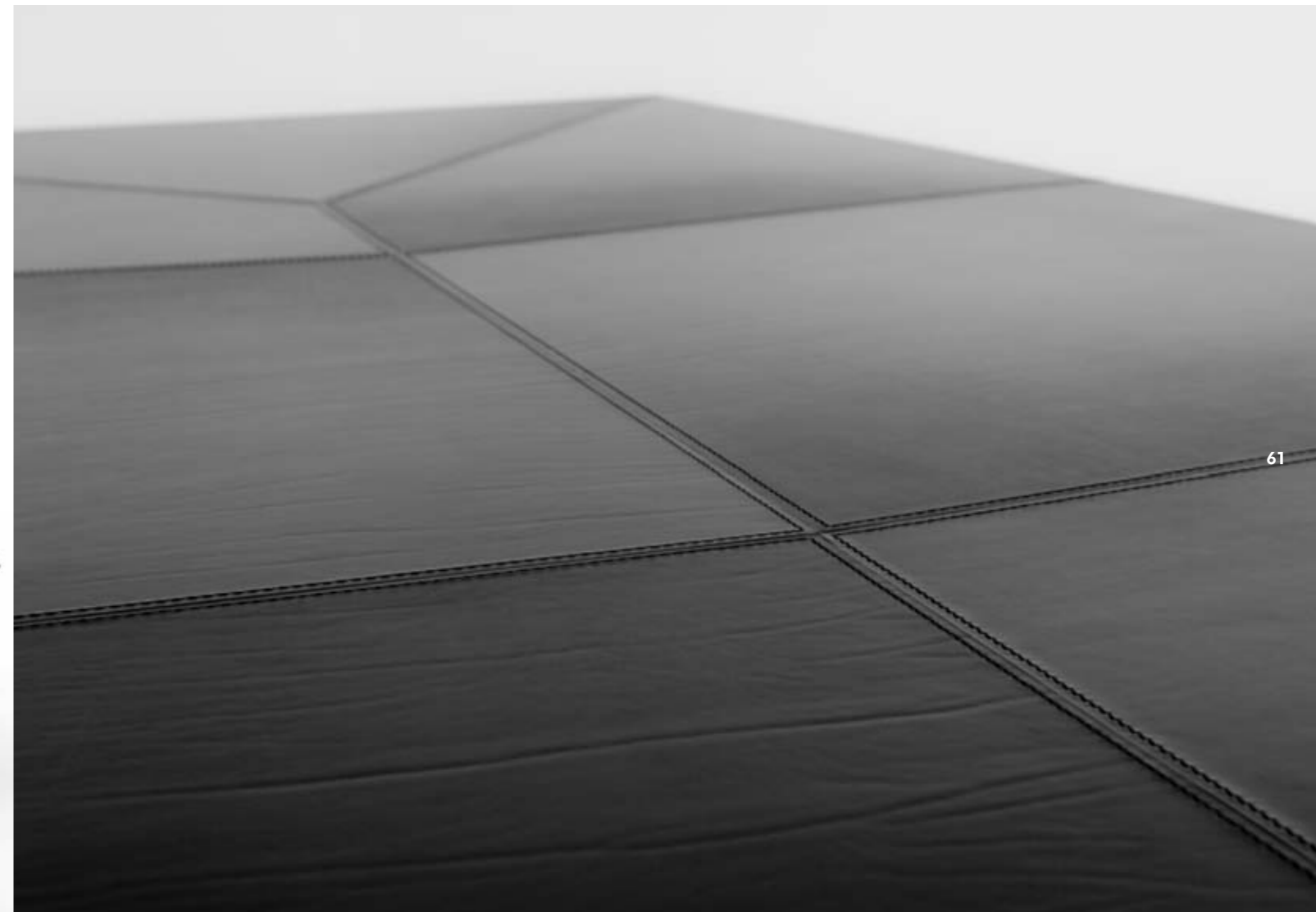





armchair 703

table 537A



table 537A

armchair 506

# Custom design

Made to measure knowledge and creativity. The Polflex range of products is characterised by the creation of personalised projects to resolve the most complex space planning requirements. Conference tables, made to measure furniture units, and customised solutions combined with the traditional build quality of Polflex products. Each project goes from the layout phase (based on the customer's own design) to its CAD rendition, computerised 3-D simulation and construction by craftsmen, right through to the finished product.

Un sapere e una creatività "su misura". La produzione Polflex si caratterizza per la realizzazione di progetti personalizzati per risolvere le più complesse esigenze della pianificazione dello spazio. Tavoli conferenza, mobili su misura, soluzioni individualizzate combinati alla tradizionale qualità costruttiva dei prodotti Polflex. Ogni progetto passa dalla fase del layout (su disegno del cliente), alla restituzione in cad, alla simulazione computerizzata tridimensionale, alla costruzione artigianale fino al prodotto finito.

Un savoir et une créativité "sur mesure". La production Polflex est caractérisée par la réalisation de projets personnalisés pour résoudre les exigences complexes de l'organisation de l'espace. Tables de conférence, meubles sur mesure, solutions individuelles bénéficiant de la qualité de construction des produits Polflex. Chaque projet passe par les phases suivantes: croquis (sur dessin du client), élaboration en CAO, simulation en 3D, produit fini construit artisanalement.

Sachkenntnis und Kreativität "nach Maß". Die Produktion Polflex kann auch individuelle Projekte umsetzen, um komplizierte Raumplanungen bedürfnisgerecht realisieren zu können. Konferenztische, Möbel nach Maß, individuelle Lösungen in der bewährten Fertigungsqualität aller Polflex-Produkte. Jedes Projekt durchläuft die Phasen des Layout (nach Kundenzeichnung), der Wiedergabe in CAD, der dreidimensionalen, computergestützten Simulation bis zur Herstellung in handwerklicher Güte des fertigen Produktes.

Un saber y una creatividad "a medida". La producción Polflex se caracteriza por la realización de proyectos personalizados para resolver las exigencias más complejas de la planificación del espacio. Mesas de conferencia, muebles a medida y soluciones individuales que se armonizan con la tradicional calidad de fabricación de los productos Polflex. Cada proyecto se inicia con la fase del layout (con diseño del cliente), pasando por la entrega elaborada con Cad, la simulación computarizada tridimensional, la construcción artesanal hasta llegar al producto acabado.

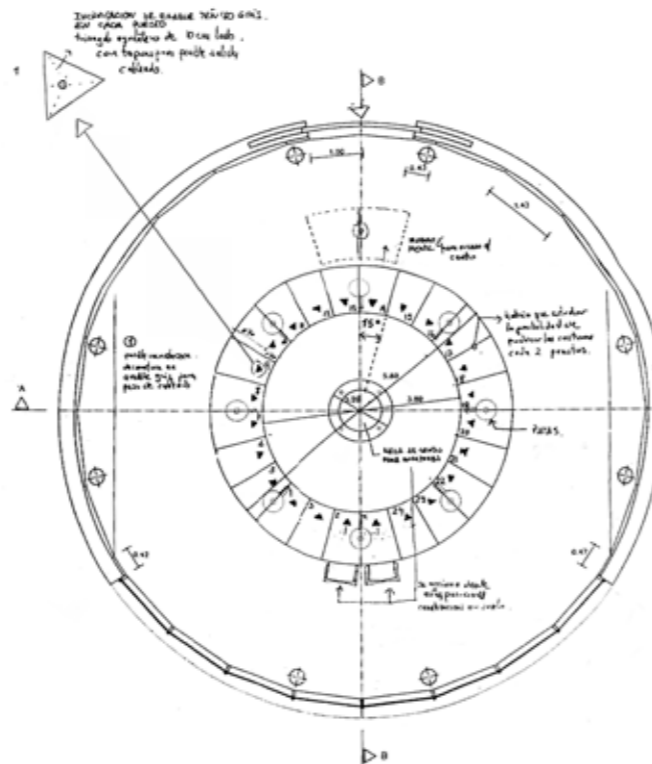
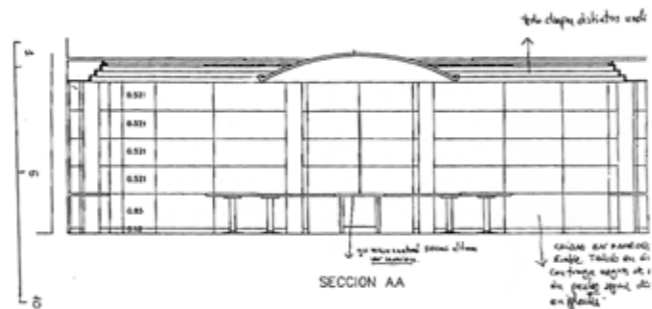
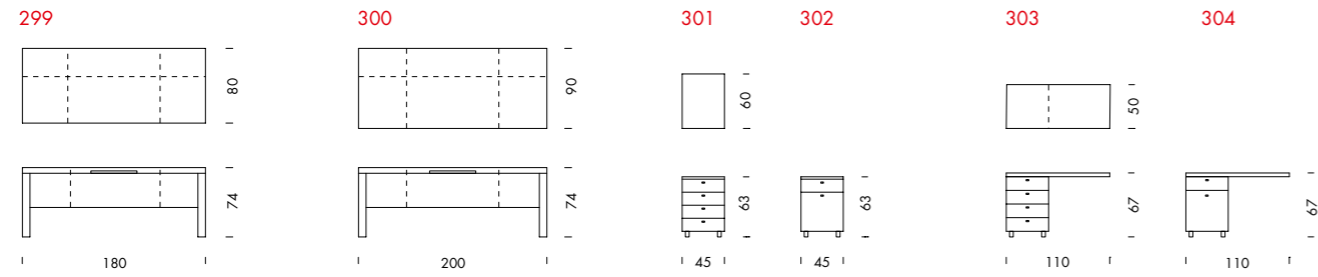

Table 535 - Ø 600



# Athena



# Epico

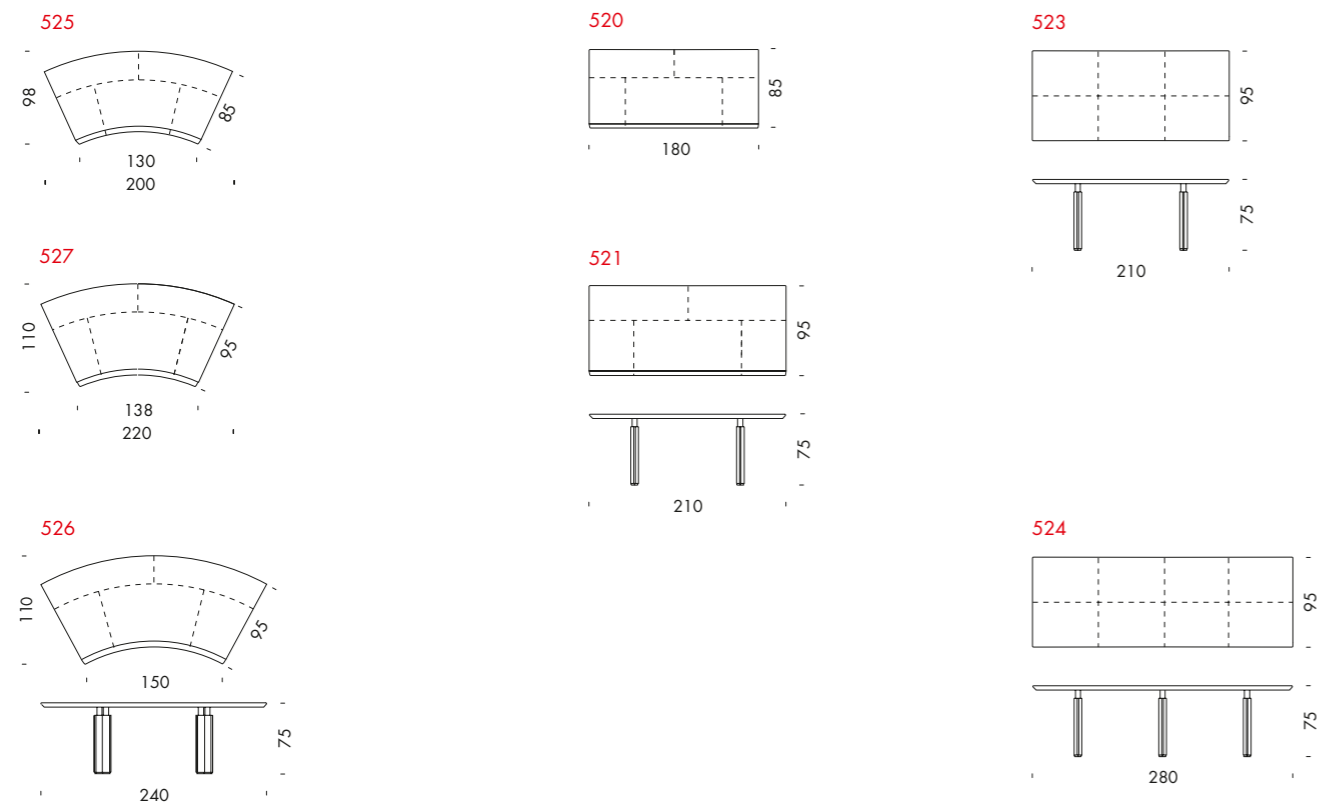

# Wien

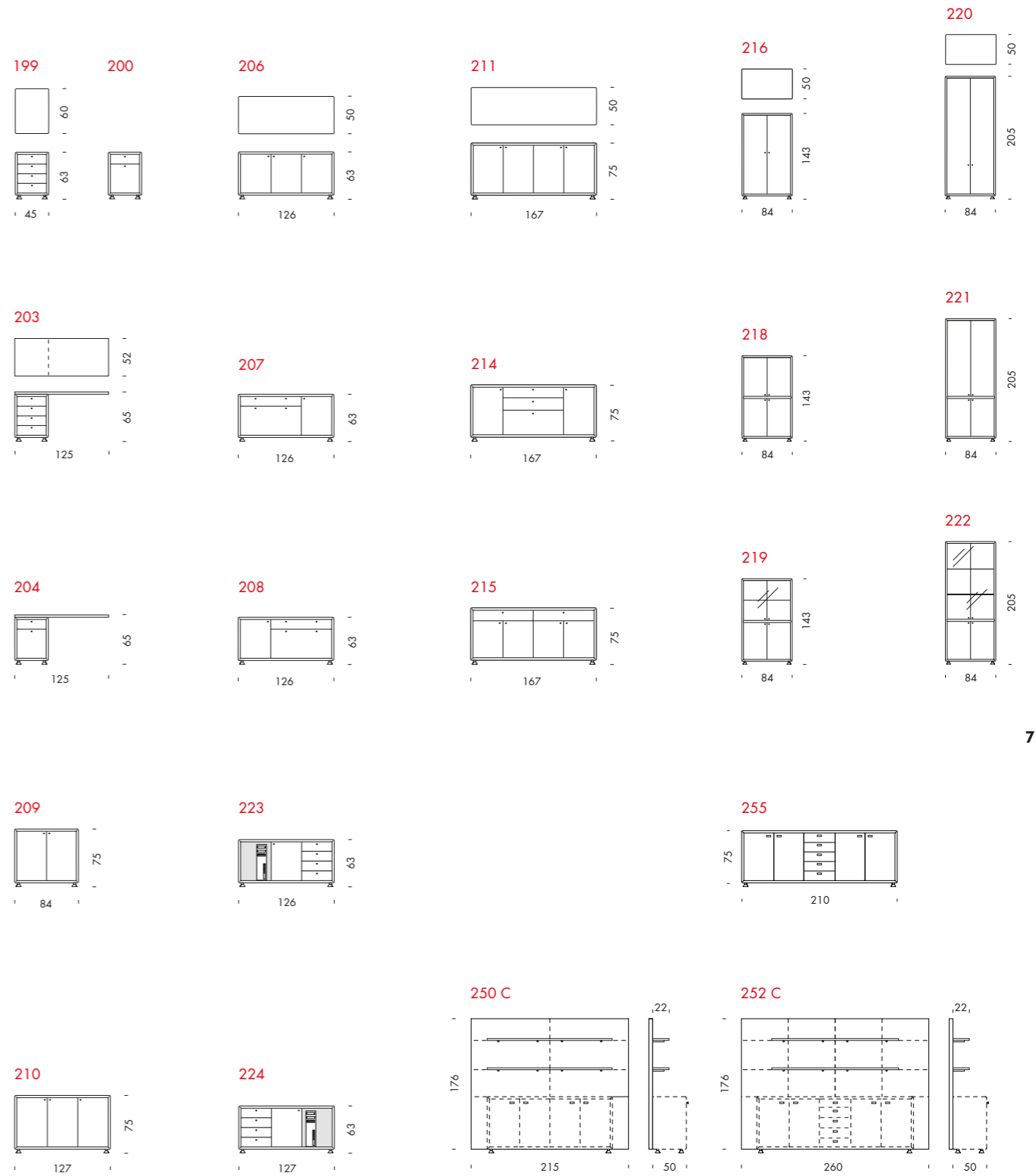

Photo Alessandro Paderni, Stylist Marco Viola e Marco Magagnoli, Printed in Italy by G.F.F. It

Poliflex reserves the right to apply any modifications deemed necessary.  
 La Poliflex si riserva il diritto di apportare tutte le modifiche ritenute necessarie.  
 La Poliflex se réserve le droit d'effectuer tout changement jugé nécessaire.  
 Poliflex behält sich das Recht vor, alle für notwendig erachteten Änderungen durchzuführen.  
 Poliflex se reserva el derecho de aportar todas las modificaciones necesarias.